

GARMIN.

Owner's Manual

zūmo™ 500/550



the personal motorcycle navigator

Ръководство за работа с zūmo™ 500/550

личният навигатор за мотоциклет

© Copyright 2005 Garmin Ltd. или нейните филиали.

Garmin International, Inc.
1200 East 151st Street
Olathe, Kansas 66062, U.S.A
Tel. 913/397.8200 или
800/800.1020
Fax 913/397.8282

Garmin (Europe) Ltd.
Unit 5, The Quadrangle
Abbey Park Industrial Estate
Romsey, SO51 9DL, U.K.
Tel. 44/0870.8501241
Fax 44/0870.8501251

Garmin Corporation
No.68, Jangshu 2nd Road
Shijr, Taipei County, Taiwan
Tel.886/2.2642.9199
Fax 886/2.2642.9099

Всички права – запазени. Освен ако не е изрично посочено, нито една част от това ръководство не бива да се възпроизвежда, копира, предава, разпространява, download-ва или съхранява на какъвто и да е носител, за каквато и да е цел, без изричното писмено съгласие на Garmin. По този начин Garmin Ви позволяват да download-вате единично копие на това ръководство върху твърд диск или друго електронно устройство и да отпечатате единично копие на ръководството. Всяко неупълномощено търговско разпространение на това ръководство е строго забранено.

Информацията в този документ е обект на промяна без известие. Garmin запазват правото си да променят и подобряват техните продукти и да правят промени в съдържанието без да се задължават да известяват никого за подобни промени. Посетете уеб сайта на Garmin (www.garmin.com) за текущи подобрения и допълнителна информация относно употребата и работата на този и останалите продукти на Garmin.

Garmin® и MapSource® са регистрирани търговски марки и nūvi и Garmin Lock са търговски марки на Garmin Ltd. или нейните филиали и не може да се ползват без изричното съгласие на Garmin.



Отличителните знаци на Bluetooth се притежават от Bluetooth SIG, Inc. Windows® е регистрирана търговска марка на Microsoft Corporation. SiRF, SiRF star, и знакът SiRF са регистрирани търговски марки на SiRF Technology, Inc. Audible.com® и AudibleReady® са регистрирани търговски марки на Audible, Inc. ©Audible, Inc. 1997-2005. Multilingual Wordbank ©Oxford University Press 2001. Multilingual Phrasebank © Oxford University Press 2001. Pocket Oxford-Hachette French Dictionary ©Oxford University Press and Hachette Livre 2005. Pocket Oxford-Duden German Dictionary ©Oxford University Press and Bibliographisches Institut & F.A. Brockhaus 2003. Pocket Oxford Spanish Dictionary ©Oxford University Press 2005. Pocket Oxford Italian Dictionary ©Oxford University Press 2004.

Увод

Благодарим ви, че си купихте Garmin® zūmo™.

Условности в ръководството

Когато бъдете инструктирани да “натиснете” нещо, ползвайте пръста си за да натиснете обекта от екрана. Също така в текста ще забележите стрелки (>). Те означават, че трябва да натиснете поредица от обекти. Например, ако в ръководството пише “натиснете **Where to > Favorites**”, вие трябва да натиснете първо бутона **Where to**, и после **Favorites**.

Свържете се с Garmin

Свържете се с Garmin ако имате някакви въпроси относно работата с вашето zūmo.

Посетете

www.garmin.com/support/, и щракнете **Product Support**.

В Европа можете да се свържете с Garmin (Europe) Ltd. на +44(0) 870.8501241 (извън UK) или на 0808 2380000 (само за UK).

myGarmin™

Идете на <http://my.garmin.com> за достъп до последните услуги за вашите Garmin-продукти. От страницата myGarmin, вие можете:

- Да регистрирате вашият Garmin уред.
- Да се сдобиеете с абонамент за online-услуги за safety-камери (вижте [стр.50](#)).
- Да отключвате допълнителни карти.

Проверявайте редовно myGarmin за нови услуги.

Относно Google Earth™

Идете на <http://earth.google.com> за да изтеглите приложението Google Earth. След като инсталирате Google Earth на вашето PC, вие можете да виждате точки, следи, и маршрути съхранени в MapSource®. От менюто View, изберете **View in Google Earth**.

Увод.....	I	Въвеждане на Координати....	19
Условности в Ръководството....	I	Разширяване на Търсенето...	19
Свържете се с Garmin.....	I		
myGarmin.....	I		
Относно Google Earth.....	I		
Важна информация.....	IV		
Подготовка.....	1	Употреба на Основните	
Поглед върху вашето зүмо....	1	Страници.....	20
Бързи Връзки.....	2	Страница Карта.....	20
зүмо Съвети и Кратки		Страница с Информация за	
Процедури.....	2	Пътуването.....	21
Настройка на Звука.....	2	Страница със Списък на	
Регулиране на Яркостта.....	2	Завоите.....	22
Монтаж на зүмо на Вашия		Страница “Следващ Завой”...22	
Мотоциклет.....	3		
Настройки на Вашето зүмо....	7	Употреба на Хендс-фрии	
Прихващане на Сателити.....	7	Свойствата.....	23
Употреба на Вашето зүмо....	7	Свързване на Вашето	
Намиране на Вашата		Устройство.....	23
Дестинация.....	8	Получаване на Обаждане....	25
Следване на Вашия		Телефонно Меню.....	26
Маршрут.....	9		
Добавяне на Спирка Към		Данни за Трафик.....	30
Вашия Маршрут.....	9	Извеждане на Събитията за	
Добавяне на Отклонение.....	10	Трафик.....	30
Спиране на Маршрут.....	10	Избягване на Задръстване... 30	
Намиране на по-добър		Закупуване на Абонаменти	
Маршрут.....	10	за Трафик.....	31
Заклучване на Вашето			
зүмо.....	10	Употреба на XM Radio.....	32
Where to.....	11	Слушане на XM Radio.....	32
Намиране на Адрес.....	11		
Опции за Страницата Go.....	11	Управляване на Файловете	
Навигация До Вкъщи.....	12	във Вашето зүмо.....	32
Намиране на Любопитни		Видове Поддържани	
Точки (Points Of Interest).....	12	Файлове.....	32
Скоро Намерени Места.....	14	Стъпка 1: Пъхане на SD	
Потребителски Точки		карта (като опция).....	32
Favorites.....	14	Стъпка 2: Свързване с	
Създаване на Съхранен		USB-кабела.....	32
Маршрут.....	16	Стъпка 3: Прехвърляне на	
Намиране на Място		Файлове до Вашето зүмо....	33
Ползвайки Картата.....	18	Стъпка 4: Прекъсване на	
		Връзката.....	34
		Изтриване на Файлове в	
		зүмо.....	34

**Слушане на
MP3-файлове..... 35****Персонализиране на
zÿmo..... 36**

- Промяна на Настройките за
Картата..... 36
- Промяна на Системните
Настройки..... 37
- Локализиране на zÿmo..... 38
- Управляване на
Потребителските Данни..... 39
- Настройки за Bluetooth..... 40
- Промяна на Навигационните
Настройки..... 41
- Настройки за Дисплея..... 42
- Промяна на Клавиатурата.... 42
- Възвръщане на
Оригиналните Настройки..... 43
- Изтриване на
Потребителските Данни..... 43

Приложения..... 44

- Аудио-опции за zÿmo.....44
- Монтаж на zÿmo във Вашия
Автомобил..... 45
- Зареждане на zÿmo..... 47
- Reset на zÿmo..... 47
- Калибриране на Екрана.....47
- Ъпдейт на Софтуера..... 47
- Закупуване и Зареждане на
Допълнителни Карти.....48
- Допълнителни Аксесоари..... 48
- Информация за Батерията... 52
- Употреба на Външна
Антенa..... 53
- Грижи за Вашето zÿmo..... 53
- Относно GPS Сигналите..... 54
- Спецификации..... 55
- При проблеми 56



Важна Информация

Ако шофирате в Калифорния или Минесота:

Щатските закони в тези места забраняват на шофьорите да използват стойка на предното стъкло докато се шофира моторното превозно средство. В такъв случай може да се ползват други стойки от Garmin. За налични аксесоари, вижте уеб-сайта на Garmin на www.garmin.com. Можете още да монтирате уреда на арматурното табло ползвайки стойката с вендуза в комбинация с лепящият диск. Garmin не носи отговорност за какви да са глоби, наказания, или повреди които могат да възникнат в следствие на пренебрегване на това съобщение.

Декларация за Съответствие

Тук Garmin обявява, че този продукт е съобразен със съществените изисквания на Directive 1999/5/EC.

За да видите пълната Декларация за Съответствие, вижте в уеб-сайта на Garmin за конкретния продукт:

www.garmin.com/products/zumo. Щракнете на **Manuals**, и после изберете **Declaration of Conformity**.

Подготовка

Поглед върху Вашето zūmo

- A**  бутон Power
- B**  Zoom In, увеличава звука или повишава яркостта.
- C**  Zoom Out, намалява звука или понижава яркостта.
- D**  бутон Page – прелиства през страниците Карта, Данни за Пътуването, Media Player, и Меню за Телефона. Натиснете и задръжте този бутон за регулиране на яркостта.
- E**  бутон Speak – натиснете за регулиране нивото на звука. Натиснете и задръжте за съобщаване на гласово направление.

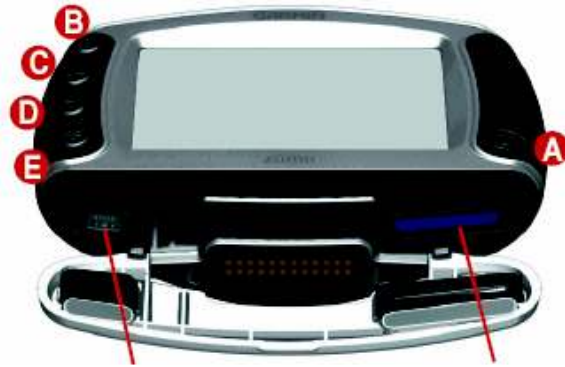

Мини-USB порт за AC-адаптор, USB Mass Storage режим, и за осъвременяване на софтуера.



Жлеб за SD-карта







Отделение за Батериите (вижте [стр.52](#))

МСХ конектор под гуменото капаче (вижте [стр.53](#))



Съвети и кратки процедури за zūmo

- Натиснете и задръжте  за бързо връщане до Главното Меню.
- Натиснете  за да се върнете до страницата Карта.
- Натиснете  или  за да повече опции.
- Натиснете  за да регулирате настройки като звука, яркостта, езиците, и клавиатурата.

Настройки за Звук

Натиснете , и после ползвайте  и  за да регулирате звука. За допълнителни настройки за звука, натиснете  >  **Volume.**

Регулиране на Яркостта

Натиснете и задръжте , и после ползвайте  и  за да регулирате яркостта. Вижте [стр.44](#) за допълнителни настройки за дисплея.

Бързи Връзки

- Намиране на адрес: [стр.11](#)
- Извеждане на страницата Карта: [стр.20](#)
- Употреба на hands-free свойствата: [стр.23](#)
- Употреба на Garmin Lock™ свойството против кражба: [стр.10](#)
- Слушане на MP3 файлове: [стр.35](#)
- Прехвърляне на файлове към вашето zūmo: [стр. 32-34](#)
- Аудио-опции за zūmo: [стр.43](#)
- Почистване и съхранение на вашето zūmo: [стр.53](#)
- Монтаж на zūmo във вашия автомобил: [стр.45](#)

Монтаж на zümo върху Вашия Мотоциклет



ВНИМАНИЕ: Условието на Гаранцията изискват кабела с голи жици за захранване да бъде монтиран от опитен монтажист който има необходимите познания по мотоциклетни електрически системи и опитът да използва специалните инструменти необходими за монтажа.

1: Свържете Захранването със Стойката

Изберете подходящо и сигурно място за да монтаж на zümo-то. Вземете в предвид наличните източници на енергия и сигурното прокарване на кабелите.



Конектор за захранването

Голи жици с линеен предпазител за свързване със захранването

Относно Аудио-Свързването

Стандартни жакове за микрофон (2.5мм), и audio out (3.5мм) се намират от лявата страна на стойката (под гумено капаче). Когато свързвате вашата аудио система към zümo-то, обмислете пътищата необходими за необходимите кабели. За информация относно hands-free аудио и опции за телефон, вижте [стр.23](#). За допълнителни аудио-конфигурации, вижте [стр.44](#).

2: Монтаж на Основата за Кормилото

Zümo включва части за монтаж на кормилото по два различни начина. Поръчките стойки могат да изискват допълнително оборудване (www.ram-mount.com).

А) За монтаж на U-болта и основата:

1. Поставете U-болта около кормилото, и проверете краищата през основата.
2. Завинтете гайките за да застопорите основата. Не презатягайте.



Б) За да монтирате основата на скобата за спирачка/съединителя:



ЗАБЕЛЕЖЕТЕ: Включени са 1/4" и М6 болтове. Сравнете размера на фабричните болтове от скобата за спирачка/съединителя.

1. Извадете двата фабрични болта от скобата за спирачката/съединителя.
2. Завийте новите болтове през основата, спейсърите, и скобата.
3. Завийте болтовете за да закрепите основата.

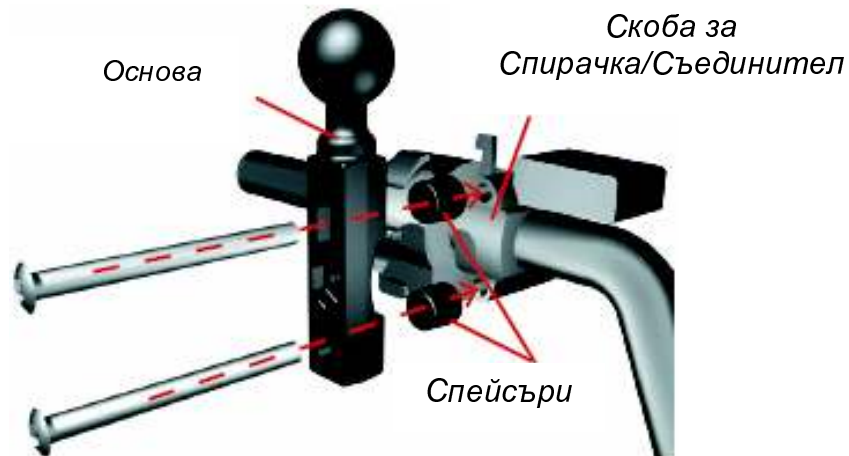

3: Прикрепете Пластината-Основа към Стойката за zümo

1. Завийте болтовете M4 x 40мм с плоски глави и гайките за да прикрепите пластината-основа към стойката на zümo.
2. Завийте гайките за да застопорите пластината-основа.

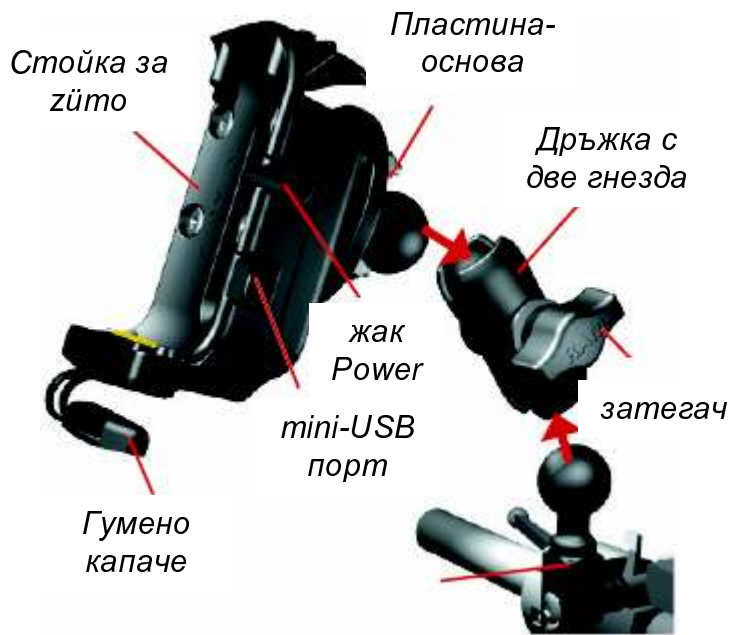

4: Закрепете Пластината-Основа за Основата

1. Подредете в линия топчето на основата и това на пластината-основа посредством дръжката с двете гнезда.
2. Затегнете леко със затегача.
3. Регулирайте за по-добро виждане и работа.
4. Затегнете достатъчно за да се застопори стойката.

5: Монтаж на зүто на Стойката

1. Пъхнете кабела за захранване в стойката на зүто. За по-добро уплътняване, завийте винтовете на конектора за захранване.
2. Бутнете нагоре лоста.
3. Бутнете гуменото капаче надолу (има магнит).
4. Поставете зүто-то в стойката, и бутнете лоста надолу.
5. Завийте защитния винт.



Относно Защитната Отвертката

Ползвайте защитната отвертка за да застопорите по-сигурно зүто-то на стойката. За по-удобно, можете да закачите отвертката към вашата връзка с ключове.



Защитна Отвертка

Конфигуриране на Вашето zümo

За да включите вашето zümo, натиснете и задръжте  . Следвайте инструкциите от екрана за да конфигурирате zümo.

Прихващане на Спътникови Сигнали

Излезте на открито, далеч от високи сгради. Включете zümo-то. Прихващането на спътниковите сигнали може да отнеме няколко минути.

Линиите  посочват силата на GPS-сигнала. Когато линиите са зелени, значи вашето zümo е прихванало достатъчно сигнали, и можете да започнете навигацията.

Употреба на Вашето zümo



- A** – Показва силата на сателитните сигнали.
- B** – Показва статус за свързани телефон и слушалки.
- C** – Показва статус за батерията.
- D** – Натиснете за да намерите дестинация.
- E** – Натиснете за да видите картата.
- F** – Натиснете за да отворите менюто за Телефон (само когато zümo е свързано с телефон посредством Bluetooth®).
- G** – Натиснете за да видите задръстванията (изисква антена или приемник и абонамент).
- H** – Натиснете за да отворите Media Player. Можете да слушате MP3 файлове и XM радио (изисква антена и абонамент).
- I** – Натиснете за да регулирате настройките за zümo.

Намиране на Вашата Дестинация

Менюто  Where to извежда местата разделени в категории за по-лесно търсене.



1. Натиснете  **Where to.**



2. Изберете категория.



3. Изберете под-категория.



4. Изберете дестинация.



5. Натиснете **Go.**



6. Приятен път!

СЪВЕТ: Ползвайте  и  за да видите всички категории.

Следване на Вашия Маршрут

Докато пътувате, вашето зүмо ви напътства до вашата дестинация с гласови известия, стрелки върху картата, и посоки в горната част на страницата Карта. Ако се отклоните оригиналния маршрут, вашето зүмо преизчислява маршрута и осигурява нови посоки.



Вашият маршрут се отбелязва с лилава линия.

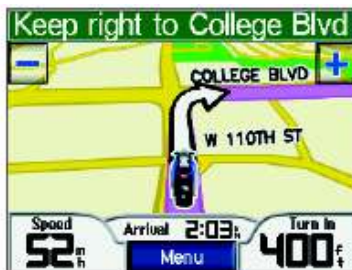

Следвайте стрелките правейки завои.



Карирано флагче отбелязва вашата дестинация.

Добавяне на Спирка към Вашият Маршрут

Можете да добавяте спирка към вашия маршрут. Зүмо ви дава наставления към спирката и после към вашата крайна дестинация.

1. При активен маршрут, натиснете **Menu** от страницата Карта, и после натиснете  **Where to**.
2. Изберете допълнителната спирка.
3. Натиснете **Go**.
4. Натиснете **Add as Via Point** за да добавите тази спирка преди вашата дестинация. Натиснете **Set as new Destination** за да направите тази точка вашата нова дестинация.



Заобикаляне на Маршрута





Ако пътят, през който минава вашият маршрут е затворен, можете да направите нов маршрут, който да заобиколи стария.

1. При активен маршрут, натиснете **Menu**.
2. Натиснете **Detour**.



Спиране на Маршрут

1. При активен маршрут, натиснете **Menu**.
2. Натиснете **Stop**.

Избиране на по-добър Маршрут

Докато приближавате вашата дестинация, züмо оценява пътните опции, и евентуално намира по-добър маршрут. Ако züмо, намери по-добър маршрут, в десния ъгъл на картата се появява  или . Натиснете  или  за да изберете по-добрия маршрут.

Заклучване на Вашето züмо

1. Натиснете  >  **System** > **Garmin Lock**.
 2. Натиснете **OK**, и въведете 4-цифрен PIN.
 3. Въведете отново вашият 4-цифрен PIN.
 4. Натиснете **OK**.
 5. Шофирайте до security-място, и натиснете **Set**.
- Всеки път когато включите züмо трябва да въведете 4-цифрения PIN или да се придвижите до security-мястото.

Какво представлява Security-Мястото?

Можете да изберете кое да е място, примерно вашият дом или офис. Ако се намирате на вашето security-място, не е необходимо да въвеждате PIN. Ако забравите вашият PIN, идете до security-мястото за да отключите züмо.





ЗАБЕЛЕЖЕТЕ: За да отключите вашето züмо в security-мястото, уреда трябва да е получил достатъчно сателитни сигнали.

Меню Where to

Менюто Where to осигурява няколко различни категории в които можете да търсите за места. Информация за обикновено търсене има на [стр.8](#).

Намиране на Адрес

1. Натиснете  **Where to** >  **Address**.
2. Изберете държава, щат/провинция, и град/пощенски код, ако е необходимо.
3. Въведете номера на адреса, и натиснете **Done**.
4. Въвеждайте буквите от името на улицата докато не се появи с писък с улици, или натиснете **Done**.
5. Изберете улица и град, ако е необходимо.
6. Изберете адреса, ако е необходимо. Отваря се страницата **Go**.
7. Натиснете **Go** за да изчисляване на маршрут до този адрес.

СЪВЕТ: Не въвеждайте представката или наставката на името на улицата. Например, за да намерите North Main Street въведете Main, и за да намерите Highway 7 въведете 7.

Относно ПощенскитеКодове

Можете да търсите по пощенски код. Въведете пощенския код вместо името на града. Търсенето по пощенски код не се поддържа за цялата карта.

Кръстовища

Намирането на кръстовище е подобно на търсенето по адрес.

Натиснете  **Intersection**, и въведете две имена на улици.

Опции за страницата Go

Натиснете обект от списъка с резултати от търсенето, и се извежда страницата Go.



Натиснете **Go** за да създадете маршрут завой-по-завой до това място. Натиснете **Show Map** за да видите това място на карта. Ако GPS е изключено, натиснете **Set Loc.** за да посочите това място като текуща позиция. Натиснете **Save** за да съхраните това място в папката с ваши места Favorites. Вижте [стр.14](#). Ако има свързан мобилен телефон посредством Bluetooth, натиснете  за да се обадите до това място.



Функция Go Home

Можете да настроите точка “Вкъщи” за мястото до което се връщате най-често.

1. Натиснете  **Where to** >  **Go Home**.
2. Изберете опция.

Навигация до “Вкъщи”



След като настроите вашата точка “Вкъщи”, вие можете да получите навигация до там по всяко време натискайки

1.  **Where to** >  **Go Home**.

Промяна на Вашето Място “Вкъщи”



1. Натиснете  >  **User Data** > **Set Home Location**.
2. Изберете **Yes, enter my Address** или **Yes, use my current location**.

Намиране на POI (Любопитни Точки)

1. Натиснете  **Where to** >  **Food, Hotels**.
2. Изберете категория и под-категория, ако е необходимо (натиснете стрелките за да видите повече категории).
3. Изберете дестинация.
4. Натиснете **Go**.

Намиране на Място чрез Изписване на Име



Ако знаете името на точката която търсите, можете да го изпишете ползвайки клавиатура от екрана. Можете още да въведете буквите съдържащи се в името за да стесните търсенето.

1. Натиснете  **Where to** >  **Food, Hotels**.
2. Натиснете **Spell Name**.
3. Ползвайте клавиатурата от екрана, изпишете името.
Натиснете **Done**.
4. Натиснете мястото което търсихте, и натиснете **Go**.

Употреба на Клавиатурата от Екрана

Когато се появи екранната клавиатура, натискайте и премествайте жълтата кутийка за да можете да избирате между различните символи. Натиснете даден символ за да го въведете.





Натиснете  за да изтриете последния символ; натиснете и задръжете  за да изтриете цялото въведено.

Натиснете  за да промените режимът за въвеждане за да ползвате диакритични или специални символи.

Натиснете  за да въвеждате числа. Вижте [стр.42](#) относно промяна размера на бутоните.

Скоро-Намерени Места

Вашето züмо съхранява последните 50 намерени места в списък Recently Found. Най-горе на списъка се извеждат най-скоро намерените места. Натиснете  **Where to > Recently Found** за да изведете скоро-намерените места.

Натиснете **Save > OK** за да добавите скоро-намерено място към папката  **Favorites**.

Натиснете **Clear > Yes** за да изтриете всички места от списъка Recently Found.



ЗАБЕЛЕЖЕТЕ: Когато изтривате скоро-намерено място, то просто се премахва от списъка. Тази операция не изтрива конкретното място от картата във вашия уред.

Favorites

Можете да съхраните до 500 места във вашата папка Favorites; после можете бързо да ги намерите и да създавате маршрути до тях. Вашето място “Вкъщи” също се съхранява в Favorites.

Съхраняване на Места, Които сте Намерили

1. След като сте намерили място, което искате да съхраните, натиснете **Save**.
2. Натиснете **OK**. Мястото се съхранява в  **Favorites**.

Споделяне на Места

Можете да споделяте вашите Favorites с други züмо-собственици. Трябва да имате пъхната SD-карта с налично свободно място.



1. Натиснете  **Where to >  Favorites**.
2. Изберете мястото, което искате да споделите.
3. Натиснете **Share**.



4. Уверете се, че е избрано вярното място, и после натиснете **Export**.
5. Натиснете **OK**.
6. Извадете вашата SD-карта и я пъхнете в другото зүмо.
7. Появява се съобщение. Натиснете **Yes** за да вкарате посочените места.
8. Натиснете **Favorites**, и после натиснете мястото, което искате да внесете.
9. Натиснете **Import**, и после натиснете **OK**.
10. Натиснете **Done** за да се върнете страницата Menu.





Намиране на Съхранени Места

Натиснете  **Where to >**  **Favorites**. Местата се нареждат в списъка според разстоянието от вашето текущо местоположение. Натиснете **Spell** за да стесните вашето търсене.

Съхраняване на Вашето Текущо Местоположение

От страницата Карта, натиснете иконата за текущото местоположение . Натиснете **Yes** за да съхраните вашето текущо местоположение в Favorites.

Редактиране на Съхранени Места

1. Натиснете  **Where to >**  **Favorites**.
2. Натиснете мястото, което искате да редактирате.
3. Натиснете **Edit**.
4. За да редактирате мястото:
Натиснете **Change Name**. Въведете име, и натиснете **Done**.



Натиснете **Change Phone Number**. Въведете телефонен номер, и натиснете **Done**.

Натиснете **Delete** за да премахнете този обект. Появява се списък с всички ваши Favorites-точки. Натиснете това, което искате да изтриете. Натиснете **Delete > Yes**.

Съхраняване на Маршрут

Ползвайте вашето zūmo за да създавате и съхранявате маршрути преди пътуването. Можете да съхранявате до 50 маршрута.

1. Натиснете  **Where to** >  **Routes** > **New**.



2. Натиснете **Add New Start Point**.

3. Намерете мястото, което да послужи за начална точка, и натиснете **Select**.

4. Натиснете **Add New End Point**.

5. Намерете мястото, което да стане крайна точка на маршрута, и после натиснете **Select**.



6. Натиснете  за да добавите друга точка към вашият маршрут. **СЪВЕТ:** ползвайте бутона Near за да стесните вашето търсене (вижте [стр.19](#)). Натиснете  за да премахнете точка от маршрута.

7. Натиснете **Map** за да се изчисли маршрута и да го видите на картата.

8. Натиснете **Back** за изход. Маршрутът се съхранява.

Редактиране на Съхранени Маршрути

1. Натиснете  **Where to** >  **Routes**.

2. Изберете маршрута който искате да редактирате.

3. Натиснете **Edit**.

4. За да редактирате маршрута:

- За промяна на името натиснете **Change Name**. Въведете ново име, и натиснете **Done**.

- Натиснете **Add/Remove Points** за да добавите/премахнете начална/крайна или междинни точки в маршрута.



- Натиснете **Manual Reorder** за да промените реда на точките във вашият маршрут.
- Натиснете **Optimal Reorder** за автоматично нареждане на точките според разстоянието по права линия между вашите начална и крайна точка.
- Натиснете **Recalculate** за да промените начинът по който да се изчисли маршрута – за най-кратко време, най-къс път, или извън пътя (off-road).
- Натиснете **Delete** за да премахване на маршрута. Появява се списък с всички ваши маршрути. Ако искате, можете да изтриете и други маршрути; посочете тези, които искате да се изтрият. Натиснете **Delete > Yes**.



ЗАБЕЛЕЖЕТЕ: Промените които правите се съхраняват автоматично, когато излезете от коя да е от страниците за редактиране на маршрут.



Прехвърляне на Маршрути

Можете да прехвърляте маршрути до други зүмо-апарати. За целта, трябва да имате пъхната SD-карта със свободно място на нея.

1. Натиснете  **Where to** >  **Routes**.
2. Изберете маршрута, който искате да прехвърлите.
3. Натиснете **Share**.
4. Уверете се, че сте посочили правилния маршрут, и после натиснете **Export**.
5. Натиснете **OK**.
6. Извадете вашата SD карта, и я пъхнете в другото зүмо.
7. Появява се съобщение. Натиснете **Yes** за да качите маршрута.
8. Натиснете **Routes**, и после натиснете маршрута който искате да качите.
9. Натиснете **Import**, и после натиснете **OK**.





- 10 Натиснете **Done** за да се върнете обратно в страницата Menu. За да видите качените маршрути, натиснете

 **Where to** >  **Routes**.





ЗАБЕЛЕЖЕТЕ: Можете да качвате маршрути ползвайки Google Earth. Идете на <http://earth.google.com>



Намиране на Място Ползвайки Картата

Ползвайте страницата Browse Map за да видите различни части от картата. Натиснете  **Where to** >  >  **Browse Map**.

Съвети при Разглеждане на Картата

- Натиснете и влачете пръста си по картата за да премествате “погледа” върху нея.
- Натискайте  и  за промяна на мащаба (zoom in, zoom out)
- Натиснете някой от обектите в картата. Появява се стрелка върху посочения обект.
- Натиснете **Back** за връщане до предишния екран.
- Натиснете **Save** за да съхраните това място във вашите  **Favorites**.
- Натиснете **Go** за да създадете маршрут завой-по-завой до посоченото място.
- Ако GPS е изключено, натиснете **Set Loc.** за да използвате посоченото място като текущо местоположение.

Въвеждане на Координати

Ако знаете географските координати на вашата дестинация, можете да ползвате zūmo за навигация до това място ползвайки координатите за географска ширина и дължина. Натиснете  **Where to** >  >

 **Coordinates.**





Enter Coordinates			
N	38	51	23.6
W	94	47	57.1
Back Format Next			

Натиснете **Format** за да промените видът на координатите. Понеже някои карти ползват различни формати за позицията, zūmo ви позволява да изберете правилния формат на координатите.

Натиснете **Next** за повече опции:

- Натиснете **Go** за създаване на маршрут завой-по-завой до координатите.
- Натиснете **Show Map** за да видите това място на картата.
- Натиснете **Save** за да съхраните това място в папката  **Favorites.**

Разширяване на Вашето Търсене

1. Натиснете  **Whereto** >  >  **Coordinates.**

2. Изберете опция:

Where I Am Now – търсене в близост до вашето текущо местоположение.

A Different City – търсене в близост до определен от вас град.

My Current Route – търсене в близост до маршрута по който се движите.

My Destination – търсене в близост до дестинацията на вашия текущ маршрут.



3. Натиснете **OK.**



ЗАБЕЛЕЖЕТЕ: Вашето zūmo автоматично търси в близост до вашето текущо местоположение.

Употреба на Основните Страници

Страница Карта

От главното Меню, натиснете  **View map** за да отворите страницата Карта. Иконата  показва вашето текущо местоположение

За да съхраните вашето текущо местоположение, натиснете иконата за позиция, и после **Yes**.

Натиснете зелената лента за да отворите страницата 'Списък на Завоите'.

Натиснете (-) за увеличаване на мащаба.

Натиснете **Menu** за връщане в главното Меню.

Натиснете **Speed** за да отворите страницата 'Данни за Пътуването'

Натиснете (+) за намаляване на мащаба.

Натиснете **Turn In** за да отворите страницата 'Следващ Завой'



Страницата Карта при Активен Маршрут



Страница 'Данни за Пътуването'

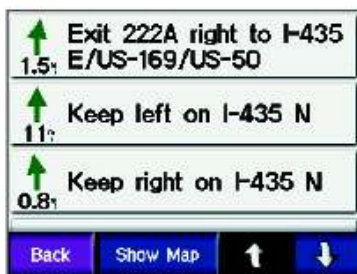

Страница 'Списък на Завоите'



Страница 'Следващ Завой'

Страница 'Данни за Пътуването'

Страницата 'Данни за Пътуването' показва вашата текуща скорост и осигурява ценни статистики за вашето пътуване. За да изведете страницата 'Данни за Пътуването', натиснете **Speed** от страницата Карта.

Нулиране на Страницата 'Данни за Пътуването'

Ако искате точни данни за пътуването, reset-вайте ги преди да потеглите на път. Ако спирате често, оставяйте züмо включено за да може да отчита точно изминалото време.

За нулиране на одомера и времевите данни, натиснете **Reset > Trip Data**.

За нулиране на данните за максимална скорост, натиснете **Reset > Max Speed**.

Натиснете **More** за да видите общото време, времето през което сте се движили, и това през което сте били спрели (съответно total/moving/stopped time).

Употреба на Показателя за Гориво

Показателя за гориво се използва само с мотоциклет. Можете да следите горивото когато züмо е в стойката за мотоциклет. Точността на показателя е толкова точна, колкото на данните които трябва да въведете.

1. От страницата Карта, натиснете **Speed** за да отворите страницата 'Данни за Пътуването'.
2. Натиснете **Reset > Miles Per Tank** (мили за пълен резервоар).
3. Въведете количество, и натиснете **Done**.
4. Появява се съобщение когато ви остават 30 мили (приблизително 48.3км).
5. От страницата Карта, натиснете иконата  за да потърсите бензиностанция наблизо.
6. За да нулирате показателя за гориво, изведете страницата 'Данни за Пътуването' и натиснете показателя > **Yes**.





Страница ‘Списък на Завоите’

Когато шофирате по маршрут, страницата ‘Списък на Завоите’ показва инструкции завой-по-завой за целият маршрут и разстоянието между завоите. Натиснете лентата с указанията най-горе на страницата Карта за да отворите ‘Списъка на Завоите’. Натиснете завой от списъка за да видите завоя върху картата. Натиснете **Show Map** за да видите целият маршрут върху картата.



Страница ‘Следващ Завой’

Когато се движите по маршрут, страницата ‘Следващ Завой’ показва завоя върху картата и разстоянието и необходимото време за достигане на завоя. За да видите идващ завой върху картата, натиснете **Turn In** от страницата Карта, или натиснете кой да е завой от страницата ‘Списък на Завоите’.

Натиснете  и  за да видите другите завои в маршрута. За да се върнете, натиснете **Back**.

Употреба на Hands-Free Свойствата

Ползвайки Bluetooth® технологията, вашето zūmo може да се свърже с мобилният ви телефон и безжични слушалки за да стане hands-free устройство. За да видите дали вашите телефон/слушалки са съвместими с zūmo, посетете www.garmin.com/bluetooth.

Bluetooth технологията установява безжична връзка между устройства, в случая между мобилния телефон, слушалките, и zūmo-то. Първият път когато ползвате двете устройства заедно, вие трябва да ги свържете ползвайки PIN/passkey. След първоначалното свързване, двете устройства могат да се свързват автоматично всеки път когато ги включвате.



ЗАБЕЛЕЖЕТЕ: Може да се наложи да настроите вашето устройство за автоматично свързване когато zūmo-то бива включвано.

Свързване на Устройствата

За този процес всички устройства трябва да са включени и да бъдат на не повече от 10 метра едно от друго.

Започнете свързването от вашето zūmo или от вашият мобилен телефон. Следвайте инструкциите за телефона.

Свързване ползвайки настройките на zümo:

1. От главното Меню на zümo, натиснете  >  **Bluetooth**.



2. Натиснете бутона **Add** до опцията “Connect Phone” / “Connect Headset”.
3. Активирайте Bluetooth във вашето устройство и активирайте режим Find Me / Discoverable / Visible. Тези настройки трябва да са в меню Bluetooth, Connections, или Hands-free.
4. Натиснете **OK** в zümo-то.
5. Изберете устройството, и натиснете **OK**.
6. Въведете Bluetooth-PIN-а на zümo (**1234**), ако е необходимо.
7. От zümo-то, натиснете и задръжте бутона **Back** за да се върнете до Главното Меню.



За да свържете ползвайки настройките на телефона:

1. Активирайте Bluetooth във вашия телефон. Това трябва да е в меню Bluetooth, Connections, или Hands-free.
2. Активирайте търсене за Bluetooth устройства. Това трябва да е в същото меню откъдето се активира Bluetooth.
3. Изберете zümo от списъка с устройства (след като бъде намерено).
4. Въведете Bluetooth-PIN-а на zümo (**1234**) във вашия телефон.
5. От zümo-то, натиснете и задръжте **Back** за да се върнете до Главното Меню.



ЗАБЕЛЕЖЕТЕ: Всеки път когато включвате zümo, уреда се опитва да се свърже с последното устройство с което е бил свързан.



Получаване на Обаждане

Когато вашият телефон е свързан със зүмо-то, в горния ляв ъгъл се появява иконата . Когато слушалките са свързани, в същия ъгъл се появява иконата . Когато получите обаждане, се отваря прозореца Incoming Call.



Натиснете **Answer** за да отговорите на обаждането. Натиснете **Ignore** за да отбиете обаждането.

По Време на Обаждане

След като сте набрали или отговорили на номер, на екрана се появява иконата  **In Call**. Натиснете  за повече опции:



Натиснете **End Call** за да затворите.

Натиснете **Call Options** за следните опции:

Touch Tones – извежда циферблат за да можете да ползвате автоматизирани системи, като например гласова поща.

Transfer Audio To Phone – прехвърля звука към вашия телефон. Това служи когато планирате да изключите зүмо без да прекъсвате разговора. Можете да прехвърлите разговора към телефона ако имате нужда от поверителност или ако слушалките не работят. За да върнете разговора обратно до телефона, натиснете **Transfer Audio To Device**.

Mute Microphone – това изключва микрофона по време на обаждане. Действа за жичен/безжичен микрофон, и за вътрешния микрофон на автомобилната стойка.

Употреба на Call Waiting



ЗАБЕЛЕЖЕТЕ: Ако вашият телефон не поддържа call waiting през bluetooth, това свойство няма да работи.

Ако получите обаждане по време на разговор, появява се процореца Incoming Call. Натиснете **Answer** за да отговорите на обаждането. Първият разговор се поставя “на изчакване”.

За да превключите между обаждания:

1. Натиснете  за да отворите менюто In Call.



2. Натиснете **Switch To**.
3. Натиснете **End Call** за да прекъснете; това не прекъсва разговора, поставен “на изчакване”.

Меню за Телефона

От Главното Меню, натиснете  за да отворите Менюто за Телефона. Не всички телефони поддържат всичките свойства от това меню. Вижте инструкциите за телефона, ако е необходимо.



Натиснете Status за да видите силата на сигнала за свързания телефон, нивото на батерията, carrier, и име.





Употреба на Вашата Телефонна Книга



ЗАБЕЛЕЖЕТЕ: Това свойство е налично само ако вашият телефон поддържа прехвърляне на телефонния указател.

Всеки път когато вашият мобилен телефон се свързва със zūmo, телефонният указател се зарежда автоматично в zūmo-то. Може да са необходими няколко минути преди указателя да стане наличен.

1. Натиснете  >  **Phone Book.**



2. Натиснете от указателя номера, който искате да наберете.
3. Натиснете **Dial**.

Набиране към Обект (Point Of Interest)

1. Натиснете  >  **Food, Hotels.**
2. Потърсете за обекта към който искате да се обадите.



3. Натиснете **Dial** или  .

Набиране на Номер

1. Натиснете  >  .





2. Въведете номера, и натиснете **Dial**.

Запис на Обажданията



ЗАБЕЛЕЖЕТЕ: Това свойство е налично само ако вашият телефон поддържа прехвърляне на записът с обажданията.



Всеки път, когато телефонът се свърже с zümo-то, записът на вашите обаждания автоматично се прехвърля на zümo-то. Този процес може да отнеме няколко минути преди записът да стане наличен на zümo-то.

1. Натиснете  >  **Call History**.
2. Натиснете **Missed**, **Dialed**, или **Received** за да видите съответно пропуснатите, набраните, или получените обаждания. Най-новите обаждания са най-горе в списъка.
3. Натиснете обаждане от списъка, и натиснете **Dial** (ако е необходимо).

Обаждане Вкъщи

Въведете вашият домашен телефон за да можете бързо да се обаждате вкъщи.



Въвеждане на Домашен Номер

1. Натиснете  >  **Call Home**.



2. Натиснете **Enter Phone Number** за въведете номера ползвайки екранната клавиатура или **Select From Phonebook** за да изберете номер от телефонната книга (само ако телефона поддържа трансфер на книгата).
3. Натиснете **Done** > **Yes**. Zümo набира вашият домашен номер.



ЗАБЕЛЕЖЕТЕ: За да редактирате място или телефонен номер, натиснете  **Where to** >  **Favorites** > **Home** > **Edit**.

Обаждане Вкъщи

Натиснете  >  **Call Home**. Zümo набира вашият домашен номер.

Гласово набиране



ЗАБЕЛЕЖЕТЕ: Гласовото набиране е налично само ако вашият телефон поддържа това свойство.

Можете да набирате номера изричайки името на контакта в микрофона.

1. Натиснете  >  **Voice Dial**.
2. Произнесете името на контакта.



ЗАБЕЛЕЖЕТЕ: Добре е да прегледате инструкциите на телефона за гласово набиране.

Данни за Трафика

С помощта на допълнителен аксесоар вашето зѝто може да получава и използва данни за трафик. Необходима е FM TMC антена (например GTM™20), или XM smart antenna (примерно GXM™30). Когато се получи съобщение за трафик, вашето зѝто извежда задръстването на картата и променя вашия маршрут така, че да избегнете трафика.



ЗАБЕЛЕЖЕТЕ: Garmin не са отговорни за точността на данните за трафик. Антената за трафик просто приема сигнали от доставчика на тази услуга и извежда информацията на вашето зѝто



Щатска икона за трафик



Европейска икона за трафик



Извеждане на Задръстванията



ЗАБЕЛЕЖЕТЕ: За да се извеждат данните за трафик вашето зѝто трябва да е свързано с антена за трафик (вижте [стр.49](#))

1. От Главното Меню, натиснете  за да изведете списък със задръстванията.
2. Изберете точка от списъка за да видите подробности.
3. Изберете опция.

Избягване на Трафика

Картата извежда  или  когато има задръстване върху вашият текущ маршрут или върху пътя по който пътувате.



1. От Картата натиснете  или  .

2. Изберете точка от списъка за да видите подробности.
3. Натиснете **Avoid**.

Закупуване на Абонаменти за Трафик

Можете да подновявате и закупувате нови абонаменти от www.garmin.com/traffic.

Добавяне на Абонамент

1. Натиснете  >  >  **Services**.
2. Натиснете **FM Traffic** или **XM Subscriptions**.
3. Натиснете **Add** или **Subscribe**.
4. Следвайте инструкциите от екрана.



ЗАБЕЛЕЖЕТЕ: С вашият приемник/антена за трафик се включва допълнителна документация.

FM Traffic

За повече информация относно FM Traffic receiver, идете на www.garmin.com/traffic. Информация за абонаментите и покритие на градовете за XM NavTraffic, идете на www.xmnavtraffic.com.



ЗАБЕЛЕЖЕТЕ: XM абонаментите за налични само за Северна Америка.

Управление на Файловете във Вашето zūmo

Можете да зареждате файлове във вътрешната памет или на SD-карта (допълнителен аксесоар).



ЗАБЕЛЕЖЕТЕ: Zūmo не е съвместим с Windows®95/98/ME. Това е общо ограничение на всички USB Mass Storage Devices.

Видове на поддържаните файлове

- MP3 музикални файлове
- JPEG и JPG картинки за splash-screen или picture viewer.
- GPI поръчкови POI файлове от Garmin POI Loader
- GPX файлове за пътни точки, и карти от MapSource



ЗАБЕЛЕЖЕТЕ: Zūmo не поддържа M4A/M4P файлове

Стъпка 1: Пъхнете SD карта (допълнителен аксесоар)

За да пъхнете или извадите картата, натиснете я докато не щракне.

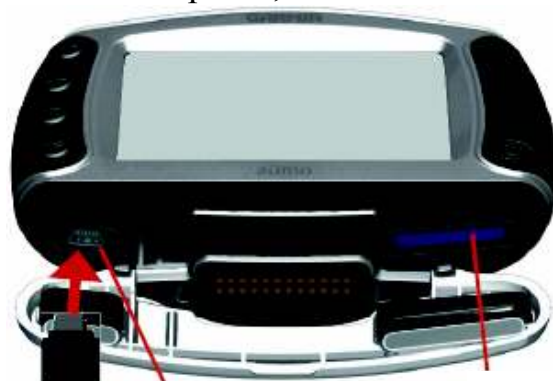

*Mini-USB порт за
AC адаптор, USB-
режим, и за ъпдейт
на софтуера*

*Жлеб за
SD-карта*

Стъпка 2: Свържете USB кабела

1. Пъхнете малкия край на USB-кабела в mini-USB порта.
2. Свържете по-големия край на кабела в наличен USB-порт във вашия компютър.

В списъка с устройства на вашия компютър се появяват две нови устройства. “Garmin” е наличното място във вътрешната памет на zümo, а другото е на SD-картата.



ЗАБЕЛЕЖЕТЕ: Ако у-вото няма име, вижте Help-файла на вашата операционна система, или [стр. 57](#) на това ръководство за преименуване на устройството.

Стъпка 3: Трансфер на Файловете към zümo-то

За Windows

1. Свържете zümo-то с вашето PC.
2. Щракнете два пъти на **My Computer**.
3. Потърсете в компютъра ви файлът който искате да копирате.
4. Маркирайте файла, и изберете **Edit > Copy**.
5. Отворете устройството Garmin (от **My Computer**).
6. Изберете Edit > Paste. Файлът се появява в списъка с файлове на съответното устройство (Garmin или SD).



ЗАБЕЛЕЖЕТЕ: За прехвърляне на файловете можете още да ползвате техниката drag-and-drop (просто преместете файла).

За Mac®

1. Свържете zümo-то с вашия компютър. Устройствата Garmin и SD би трябвало да се качат на вашия Mac desktop като две качени устройства.
2. За да копирате файлове на вашите Garmin или SD устройства, поставете желанния файл или папка във вашата Volume icon.





Стъпка 4: Прекъсване на Връзката

За Windows

Когато сте готови с трансфера на файлове, щракнете два пъти иконата  **Unplug or Eject** от системната лента на Windows (долу вдясно, до часовника). Изберете **USB Mass Storage Device**, и щракнете **Stop**. Изберете устройството, и щракнете **OK**. Вече можете да извадите USB-кабела от вашето zūmo.

За Mac

Когато приключите с трансфера на файлове, преместете volume icon-ата в **Trash**  (тя се превръща в икона **Eject** ) за да разкачите устройството. Вече можете да извадите USB-кабела от вашето zūmo.

Изтриване на файлове в zūmo-то

Можете да изтривате файлове от вашето zūmo по същия начин както бихте го направили във вашия персонален компютър. Свържете zūmo-то с вашия компютър, и отворете Garmin/SD устройството. Изберете файла, който искате да изтриете, и натиснете бутона **Delete** от вашата клавиатура.



ВНИМАНИЕ: Ако не сте сигурни в приложението на даден файл, **не го трийте**. Паметта на вашето zūmo съдържа важни системни файлове, които **не трябва да се трият**.

Внимавайте особено с файловете разположени в папки с име “Garmin”.

Слушане на MP3 Файлове

Заредете MP3-файловете във вътрешната памет на пүүи-то или в SD картата. Вижте стр. 32-34 относно как да копирате файловете.

1. От Главното Меню, натиснете  за да отворите Media Player.
2. Натиснете **Source** за да видите MP3 player-а.
3. Натиснете **Browse**.
4. Изберете категория.
5. За да прослушате цялата категория от началото на списъка, натиснете **Play All**. За да прослушате всички, започвайки от специфична песен, натиснете нейното заглавие.



Обложка на албума

Натиснете обложката на албума за да видите подробности за MP3 файла.

Чукнете  за да върнете в началото на песента; натиснете и задръжте за превъртане песните назад.



Чукнете  за превъртане до следващата песен; задръжте за превъртане на песните напред.

Натиснете  за да спрете песента.

Натиснете  за пауза.

Натиснете  за повторение. Натиснете  за разбъркване на списъка с песни (shuffle).

Натиснете , и после ползвайте  и  за да регулирате звука.

За допълнителни настройки, натиснете  >  **Volume**. За повече информация, вижте [стр.44](#).

Персонализиране на zümo

1. От Главното Меню, натиснете  .
2. Натиснете настройката, която искате да смените. Всяка настройка съдържа подменю или списък.



Промяна на Настройките за Картата

Натиснете  >  **Map**.



Map Detail – регулирайте да е подробна картата. Извеждането на повече подробности може да забави пречертването на картата.

Map View – променете перспективата на картата.

- **Track Up** – извежда картата в 2 измерения (2D) с посоката на вашето пътуване нагоре.
- **North Up** – извежда картата в 2D с посоката Север нагоре.
- **3D** – извежда картата в три измерения, ориентация Track Up.

Vehicle – натиснете **Change** за да промените иконата, която се ползва за вашата позиция върху картата. Изберете иконата, която искате да ползвате, и после натиснете **OK**. Свалете допълнителни икони от www.garmin.com/vehicle.

Map Info – показва картите заредени във вашето zümo и тяхната версия. Натиснете върху карта за да я активирате (поставете ‘тикче’) или деактивирате (без ‘тикче’).

Restore – възвръща първоначалните настройки за картата.

Промяна на Системните Настройки

Натиснете  >  **System.**



GPS Mode – активирайте GPS и WAAS/EGNOS. Включването на WAAS/EGNOS може да повиши GPS-точността, но увеличава разхода на енергия. Идете на www.garmin.com/aboutGPS/waas.html за информация относно WAAS/EGNOS.

Safe Mode – включете Safe Mode (On/Off). Когато вашият автомобил се движи, Safe Mode деактивира всички функции, които изискват по-значимо внимание от шофьора и биха станали причина за неговото разсейване.

Garmin Lock – включете Garmin Lock™ за да заключите вашето zūmo. Въведете 4-цифрен PIN, и въведете security-място. За повече информация, вижте [стр.10](#).

About – извежда версията на софтуера, ID-номера на уреда, и версията на аудио-софтуера. Тази информация ви е нужна, когато ъпдейтвате системния софтуер (вижте [стр.47](#)) или закупувате допълнителни карти (вижте [стр.48](#)).

Restore – възвръща фабричните системни настройки.

Локализиране на Вашето зүмо

Натиснете  >  **Locale**.





За да промените настройка, натиснете бутона до иконата.

За да смените всички настройки, натиснете **Change All**. Във всеки екран, изберете настройката и после натиснете **OK**.

Locale – изберете настройки за език, мерни единици и т.н.

 **Text Language** – изберете език за текста от екрана. Промяната на текстовия език не променя езика на въведените от потребителя данни, или езика на картата, например улиците.

 **Voice Language** – изберете език за гласовата навигация. Езиците отбелязани с име на човек са text-to-speech (TTS) гласове, които имат разширена лексика и произнасят имената на улиците. Предварително записаните езици (тези без име) имат ограничена лексика и не произнасят имената на места и улици.



 **Time Format** – изберете 12-часови, 24-часови, или UTC формат.

Time Zone – изберете часова зона или град, който е наблизо.

Daylight Saving – настройте на **On**, **Off**, или **Auto**, ако е налично.

 **Units** – изберете мерни единици – **Kilometers** или **Miles**.

Боравене с Потребителските Данни

Натиснете  >  **User Data.**



Set Home Location – въведете или променете местоположението на вашия дом. Вижте [стр.12](#).

Import Data – зареждайте Favorites-точки, маршрути, записи на следа, и картинки от вашето Garmin устройство или SD-картата.

Manage Trip Log – вижте използваната следа. Zümo-то съхранява вашата следа с 10,000 точки. В началото на следващото ви пътуване, добре е да reset-нете следата. Натиснете **Clear Log**. Изтриването на много голяма следа може да отнеме няколко минути. Можете още да използвате неотдавнашната информация за пътуването. Натиснете **Save As Route** за да изберете и съхраните сегмент от пътуването като маршрут. За повече информация относно маршрутите, вижте [стр.16](#).

View Pictures – разгледайте картинки съхранени на вашето Garmin у-во или на SD-картата. Натиснете картинка за да я видите в голям размер.

Натиснете картинката отново за zoom ползвайки бутоните  и .

Местете пръста си по екрана за да видите различни части от снимката.

За да споделите картинки с друг zümo-потребител:

1. Натиснете картинка, докато е в малък размер (thumbnail).
2. Натиснете **Share**.





3. Уверете се, че е избрана правилната картинка, и после натиснете **Export**.
4. Извадете вашата SD-карта, и я пхнете в другото zümo.
5. Появява се съобщение. Натиснете **Yes**.
6. Натиснете **Pictures** > натиснете картинка > **Import**.

7. Уверете се, че е избрана правилната картинка, и после натиснете **Import**.

Натиснете **Slide Show** за да изведете всяка картинка за няколко секунди. По време на слайд-шоуто, натиснете екрана по всяко време за спиране и извеждане на повече опции.

Настройки за Bluetooth

Натиснете  >  **Bluetooth**.



Connect Phone – изберете **Add Device** > **OK** за да свържете мобилен телефон, който има Bluetooth®. Вижте [стр. 23-29](#).



ЗАБЕЛЕЖЕТЕ: За прехвърляне на файловете можете още да ползвате техниката drag-and-drop (просто преместете файла).

- **Drop** – изберете телефона, който искате да разедините от zūmo-то, и натиснете **Yes**.
- **Remove** – изберете телефона, който искате да изтриете от паметта на zūmo-то, и натиснете **Yes**.

Phone Help – списъка съдържа съвместимите устройства. Ако вашият телефон не е в списъка, идете на www.garmin.com/bluetooth за повече информация.



Connect Headset – свържете слушалки или изберете **Add Device**.

Bluetooth – активирайте/деактивирайте bluetooth компонента. Иконата  **luetooth** се появява в Главното Меню, ако Bluetooth е активирано. За да предотвратите автоматично свързване на телефона, изберете **Disabled**.

Friendly Name – натиснете **Edit** за да въведете “приятелско име”, което да идентифицира вашето zūmo на устройства с Bluetooth. Натиснете **Done**.



Restore – възвръща стандартните Bluetooth настройки. Възвръщането на настройките не изтрива данните за свързани устройства.

Промяна на Настройките за Навигацията

Натиснете  >  **Navigation**.



Route Preference – изберете начин за изчисляване на маршрута:

- **Faster Time** – за изчисляване на маршрути, които са по-бързи за шофиране, но могат да бъдат по-дълги като разстояние.
- **Shorter Distance** – за изчисляване на маршрути, които са по-къси като разстояние, но може да отнемат повече време за изминаването им.
- **Off Road** – за изчисляване на маршрут от-точка-до-точка (без да следва пътищата). От страницата Карта, натиснете  или натиснете  за да изведете страницата Компас.





Vehicle Type – определете видът на превозното средство за да се оптимизират маршрутите спрямо него.

Avoidances – изберете видовете пътища, които искате да избягвате във вашите маршрути. Zümo използва тези видове пътища само ако алтернативните маршрути ви отвеждат твърде далеч от вашия път или пък просто няма други налични пътища. Ако имате антена за трафик, можете още да избягвате задръстванията.

Attention Tone – включва/изключва звука за привличане на внимание.

Restore – възвръща фабричните настройки за навигацията.

Персонализиране на Дисплея

Натиснете  >  **Display**.





Color Mode – изберете **Daytime** за светъл фон, **Nighttime** за тъмен, или **Auto** за автоматичен избор на фона.

Splash Screen – изберете картинка, която да се показва когато включите zümo. Първо заредете JPEG картинки. Вижте [стр. 32-34](#) за зареждане на файлове във вашето zümo.

Brightness – регулирайте яркостта на задното осветление с бутоните +/-

Screen Shot – в режим screen shot, натиснете  за да снемете снимка от екрана. Картинката се съхранява в папката **Garmin\scrn** на Garmin устройството.

Промяна на Клавиатурата

Натиснете  >  **Keyboard**.

Standard – извежда пълна азбучна клавиатура.



Large Buttons – извежда голяма клавиатура. Тази опция е предназначена, когато карате мотора и сте с ръкавици. Вижте [стр.13](#).

Auto – изберете автоматична смяна между стандартната клавиатура, когато ползвате zümo в автомобилната стойка и голямата клавиатура, когато уреда се ползва в стойката за мотоциклет.

Възвръщане на Всички Настройки

1. От Главното Меню, натиснете  .
2. Натиснете **Restore**, и после **Yes**. Това възвръща всички настройки на zümo-то до фабричните.

Изтриване на Всички Потребителски Данни



ВНИМАНИЕ: Това изтрива всичката информация, въведена от потребителя, включително: Favorites-точките, маршрути, следи, настройки, и неотдавнашни търсения.

1. Задръжете пръста си в долния десен ъгъл на екрана, докато включвате уреда.
2. Задръжете пръста си натиснат, докато не се появи прозорец.
3. Натиснете **Yes** за да изтриете всички потребителски данни.

Приложения

Аудио Опции за zümo



ЗАБЕЛЕЖЕТЕ: Аудиото от MP3 се спира по време на телефонни разговори, а навигационните команди се заглушават.

Източник на Енергия	Аудио Опция	Гласова Навигация	MP3	Телефон	Бележки
Стойка за мотоциклет с външно захранване	Слушалки с кабел или каска с микрофон	•	•	•	
	Bluetooth-слушалки	•	•	•	
Стойка за автомобил с външно захранване (включена с уреда)	Вътрешен говорител и микрофон	•	•	•	
	Слушалки с микрофон (кабелни)	•	•	•	
	Bluetooth-слушалки и вътрешен говорител	•	•	•	Регулиране звука на слушалките Регулиране звика на zümo
Захранване от батериите		•	•	•	Напълно заредената батерия издържа до 4 часа.

Монтаж на züто във Вашия Автомобил

Вашето züто 550 включва допълнителна стойка за вашия автомобил, за да можете лесно да прехвърляте уреда. Изберете подходящо място във автомобила; предвидете пътя на кабела и мястото да е удобно за работа. Почистете и подсушете избраното място.

Монтаж на Предното Стъкло

1. Поставете вендузата на предното стъкло. Бутнете напред лоста на вендузата.
2. Пъхнете кабела за захранване от страни на стойката.

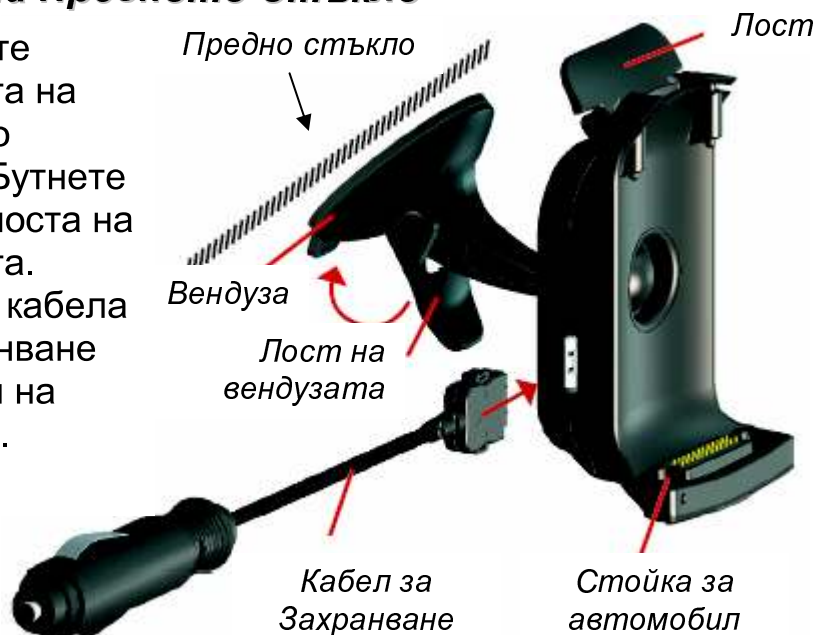

3. Поставете züто в стойката, и заключете с лоста.
4. Пъхнете кабела в запалката на вашия автомобил. Уреда ще се включи автоматично ако автомобила е запален.



Монтаж на Предното Табло

Ползвайте монтажния диск за да монтирате вашето зүмо на таблото.



ЗАБЕЛЕЖЕТЕ: Лепилото на монтажния диск е **перманентно** и се маха изключително трудно.

1. Почистете таблото там където искате да залепите диска.
2. Махнете гърба на диска (целофанче).
3. Поставете диска на таблото.
4. Поставете вендузата върху диска.
5. Бутнете лоста надолу (към диска).
6. Следвайте стъпки 2-4 от [стр. 45](#).

Изваждане на зүмо от стойката

За да извадите зүмо от стойката, повдигнете лоста. Повдигнете зүмото.

Можете да отделите вендузата от самата стойка. Завъртете стойката докрай надясно или наляво. Натиснете леко в избраната посока и стойката се изважда от “ръката”.



ЗАБЕЛЕЖЕТЕ: Пъхането на “ръката” обратно в стойката изисква да приложите значителна сила. Натиснете силно края на топчето в гнездото.

За да свалите вендузата от предното стъкло или от монтажния диск, повдигнете нагоре лоста на вендузата. Издърпайте гумения “език” на вендузата към вас.

Зареждане на zümo

1. Свържете единия край на захранващия кабел към стойката, а другия – с източника на ток.
2. Поставете zümo-то в стойката, и натиснете лоста надолу.

ИЛИ

1. Заредете zümo-то с AC-адаптора (адаптора за 220V). Пъхнете малкия край на AC-адаптора в мини-USB порта от долната част на zümo-то.
2. Пъхнете другия край в стандартен контакт.

Reset-ване на zümo-то

Ако вашия уред “забие”, натиснете и задръжте  и  .

Калибриране на Екрана

Ако екрана не реагира правилно на вашите натискания, можете да го калибрирате. Изключете уреда. Натиснете и задръжте  за около 30-40 секунди докато се появи екрана за калибрация. Следвайте инструкциите от екрана.

Обновяване Софтуера на zümo-то

1. Идете на www.garmin.com/products/webupdater/ за да свалите програмата WebUpdater.
2. Свържете zümo-то с вашия компютър ползвайки USB кабела.
3. Стартирайте WebUpdater, и следвайте инструкциите от екрана. След като потвърдите, че искате да изпълните обновяването на софтуера, WebUpdater автоматично сваля ъпдейта и го инсталира на вашето zümo.
4. Извадете кабела (вижте [стр.34](#))





mini-USB кабел за AC-адаптор, USB Mass Storage Mode, и за обновяване на софтуера.

Регистрирайте вашето zūmo за да получавате известия за нови версии на софтуера и картите. За да регистрирате вашето zūmo, идете на <http://my.garmin.com>.

Можете още да сваляте ъпдейти за софтуера от www.garmin.com/products/zumo. Щракнете **Updates and Downloads**, и следвайте инструкциите.

Закупуване и Зареждане на Допълнителни Карти

За да видите версиите на картите които са заредени във вашето zūmo, натиснете  >  **Map** > **Map Info**. За да отключите допълнителни карти, необходимо е да знаете вашите Unit ID и Serial Number.

Проверете в www.garmin.com/unlock/update.jsp дали има по-нова версия на вашата карта.

Можете още да закупите допълнителни карти от Garmin и да ги зареждате във вътрешната памет или на SD-карта.

Вижте Help-файла на MapSource за повече информация относно употребата на MapSource и зареждането на карти и точки във вашето zūmo.

Допълнителни Аксесоари

За повече информация относно допълнителните аксесоари, идете на www.garmin.com/products/zumo и щракнете върху линка **Accessories**. Можете още да се свържете с ГЕОТРЕЙД. Допълнителните аксесоари включват:

- Приемник за трафик (трафик рисивър), или антена.
- Външна GPS-антена.
- Външен микрофон.
- Допълнителни Екстри (вижте [стр. 49-51](#)).

Свързване на Аксесоарите към zūmo-то

Някои трафик-рисивъри на Garmin трябва да се включват в мини-USB порта на стойката. Жаковете за микрофон и аудио се намират от лявата страна на стойката.



За да видите връзките на стойката за автомобил, вижте [стр.47](#).



Garmin Travel Guide™

Подобно на хартиен пътеводител, Garmin Travel Guide осигурява подробна информация относно места, като ресторанти и хотели. За да си купите Travel Guide, идете на www.garmin.com/extras.

За да ползвате Travel Guide

1. Пъхнете SD-картата във вашето zūmo.
2. Натиснете  **Where to** >  **Extras**.
3. Натиснете Travel Guide.
4. Изберете категория. Натиснете под-категория, ако е необходимо.
5. Натиснете място от списъка.
6. Имате следните опции:
 - Натиснете **Go** за да отидете до мястото.
 - Натиснете **Map** за да видите мястото върху картата.
 - Натиснете **Save** за да съхраните това място във папката  Favorites.
 - Натиснете **More** за да видите повече информация относно мястото.

Safety-камери

Информацията за Safety-камери е налична за някои места (проверете www.garmin.com/accessories/safetycamera за наличност). За тези места, вашето зüмо включва местата на стотици камери за сигурност. Уреда може да сигнализира, когато приближавате safety-камера и да ви предупреди, ако карате прекалено бързо. Данните се обновяват ежеседмично, така че винаги да имате достъп до най-новата информация.

За да получите достъп до данните за камери:

1. Идете на <http://my.garmin.com>.
2. Абонирайте се.



Можете да се абонирате за нов регион и да добавяте нови региони по всяко време. Всеки регион, който си купите има своя собствена дата след която става невалиден.



Поръчкови POI-та (Points Of Interest)

Можете да зареждате поръчкови POI-та във вашето зüмо. POI базите от данни са налични от различни компании от Интернет. Някои поръчкови бази от данни съдържат сигнализираща информация за близост до точки, като училища например. Извежда се предупреждение, че карате прекалено бързо в близост до тези точки.

Ползвайте Garmin POI Loader за да зареждате POI-тата във вътрешната памет на зüмо-то или на SD-карта. Можете да свалите POI Loader от www.garmin.com/extras.

За повече информация вижте Help-файла на POI Loader; натиснете F1 за да отворите Help-файла.

За да видите вашите поръчкови POI-та, натиснете  **Where to** > 
Extras > **Custom POIs**.

За да изключите тези POI-та, натиснете  >  **Proximity Points** >
Proximity Alerts.

За да изтриете поръчковите POI-та от вашето zūmo, свържете уреда с вашия компютър. Отворете папката **Garmin\poi** от Garmin устройството или от SD-картата. Изтрийте файла с име **poi.gpi**.





ВНИМАНИЕ: Garmin не са отговорни за последствията от ползването на поръчкови POI-та или за точността на safety-камерите.

Garmin TourGuide™

С Garmin TourGuide уреда може да ви развежда през забележителности докато ви казва интересни факти за историческите забележителности по пътя. Докато пътувате, звуковата информация се задейства от GPS-сигналите. За повече информация, идете на www.garmin.com/extras и щракнете **POI Loader**.

За да видите вашите Garmin TourGuide файлове, натиснете  **Where to** >  **Extras** > **Custom POIs**.

За да смените настройките на Garmin TourGuide, натиснете  >  **Proximity Points** > **Tour Guide**. Изберете Auto Play за да чувате пълния тур както е програмиран, Prompted за да се извежда иконата за говорител  върху картата, когато информацията за разходката е налична, или **Off** за изключване.

SaversGuide®



SaversGuide е допълнителен аксесоар, който е наличен само за Северна Америка (www.garmin.com/extras). С препрограмираната SaversGuide SD-карта и с членска карта, вашето zūmo става цифров справочник, който ви известява за търговски обекти наблизо в които имате право на отстъпка, като например ресторанти, хотели, и кина.

Информация за Батерията

Вашето zūmo съдържа вътрешна литиево-йонна батерия, която издържа до 4 часа в зависимост от употребата.

Иконата за батерия  от Главното Меню показва нивото на заряд за батерията. Ако иконата я няма, значи zūmo е свързано към външен източник на захранване. За информация относно зареждането на вашето zūmo, вижте [стр.47](#).

Увеличаване на Живота на Батерията

- Изключвайте GPS (>  **System > GPS Mode > GPS Off**) когато нямате нужда да получавате GPS-сигнали. Ползвайте режима Normal, когато WAAS или EGNOS не са налични.
- Намалете задното осветление. Натиснете и задръжте , и после ползвайте бутоните (+) и (-) за да регулирате яркостта.
- Не оставяйте вашето zūmo на директна слънчева светлина. Избягвайте продължително излагане на високи или ниски температури.

Подмяна на Батерията

За да си купите нова батерия, идете на www.garmin.com/products/zumo, и щракнете на линка **Accessories**.

Развийте капака на отделението за батерията и я подменете. Старата батерия трябва да се изхвърли в контейнер за метални отпадъци.



Употреба на Външна Антена

Можете да ползвате допълнителна външна антена (Garmin GA 25MCX). За да си я купите, идете на www.garmin.com/products/zumo, и щракнете на линка **Accessories**. Можете още да се свържете с ГЕОТРЕЙД.

Извадете гуменото капаче от MCX конектора, който се намира на гърба на уреда, и свържете антената.

Грижи за Вашето zūmo

Вашето zūmo съдържа чувствителни електронни части, които при излагане на силни вибрации или удари (с изключение при нормално шофиране на мотоциклета/автомобила). За да сведете до минимум риска от повреда на вашето zūmo, избягвайте изпускане на уреда и работа с него в условия на силни вибрации/удари.

Почистване на Уреда

Вашето zūmo е конструирано от висококачествени материали и не изисква друга поддръжка освен почистване. Почистете външния корпус на уреда (без тъч-скрийна) ползвайки кърпа напоена с лек почистващ разтвор и после подсушете. Избягвайте химически препарати и разтвори които могат да увредят пластмасовите компоненти.

Почистване на Тъч-Скрийна

Почистете екрана с мека, чиста кърпа, която не оставя власинки. Ползвайте вода, или препарат за почистване на очила, ако е необходимо. Навлажнете леко кърпата, и после внимателно забършете екрана.

Предпазване на Вашето zūmo

- Носете и съхранявайте вашето zūmo в калъфчето, което е част от пакета.
- Не съхранявайте вашето zūmo на места, където температурата може да бъде много висока/ниска (например в багажника); възможна е необратима повреда.
- Въпреки, че за работа с уреда може да се използва PDA-показалка, никога не опитвайте това докато шофирате. Никога не ползвайте твърд или остър предмет за работа с тъч-скрийна. Възможни са необратими повреди.

Предпазване от Кражба

- За да избегнете кражба на уреда, след работа с него го свалете от стойката (добре е да свалите и самата стойка).
- Ползвайте свойството Garmin Lock™. Вижте [стр.10](#).

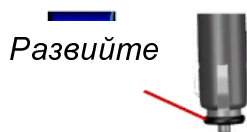

Подмяна на Бушонния Предпазител

На върха на 12/24V адаптора е разположен AGC/3AG 2-Amp, 1500 клас-А бушонен предпазител. Периодично, може да се наложи да сменяте предпазителя. Развийте черния кръгъл край, и сменете предпазителя.



Относно GPS Сателитните Сигнали

За да се използва за навигация, вашето зѐто трябва да получава GPS сателитни сигнали. Ако сте на закрито, в близост до високи сгради или дървета, или в гараж, вашето зѐто не може да получава сигнали. Излезте на открито, далеч от високи прегради.

Когато вашето зѐто получи сателитни сигнали, тяхната сила се изобразява със зелените линии в главното Меню . Когато сигналите започнат да се губят, линиите стават червени или изчезват 

За повече информация относно GPS, идете на www.garmin.com/aboutGPS.

Спецификации

Физически Размери: 11.3 x 8.2 x 7.2 cm

Тегло: 269 g

Екран: 7.2 x 5.4 cm 320x240 пиксела; ярък LCD дисплей, 16-bit colours с бяло задно осветление и тъч-скрийн

Температурен Обхват: 0°C-60°C

Съхранение на Данни: Вътрешна памет и (допълнителен аксесоар) SD-карта. Данните се съхраняват за неограничено време.

Компютърен Интерфейс: USB Mass Storage, plug-and-play

Време за Зареждане: Приблизително 6 часа

Power Input: 12/24 VDC

Ел. Консумация: 15W max.@13.8VDC

Живот на Батерията: До 4 часа, в зависимост от употребата

Спецификации за GPS

Приемник: WAAS-способности

Време за Прихващане на Спътниците*:

Warm: < 1 sec

Cold: < 38 sec

Factory Reset: < 45 sec

*Средни стойности за неподвижен приемник с ясен изглед към небето.

Обновяване на Данните: 1/sec, продължително

GPS Точност:

Позиция: <10 m

Скорост: 0.05 m/sec RMS

GPS (WAAS) Точност:

Позиция: <5 m

Скорост: 0.05 m/sec RMS

За пълен списък на спецификациите, идете на www.garmin.com/products/zumo/spec.html.

При Проблеми

Проблем/Въпрос	Разрешение/Отговор
Как да разбера дали züмо е в режим USB Mass Storage mode	Когато вашето züмо е в режим USB Mass Storage Mode, се показва картинка на züмо-то свързано с компютъра. Освен това, би трябвало да видите нов removable disk drive в списъка с устройства в My Computer (за Windows) или ново устройство на вашия десктоп (за Macintosh).
Моят компютър никога не засича, че züмо-то е свързано	<ol style="list-style-type: none"> 1. Извадете USB-кабела от вашия компютър. 2. Изключете züмо-то. 3. Пъхнете USB-кабела в компютъра и във вашето züмо. Уреда се включва автоматично и преминава в режим USB Mass Storage Mode.
Не мога да намеря никакви устройства с име "Garmin" в списъка на My Computer	Ако имате няколко мрежови устройства разпределени във вашия компютър, Windows може да не успее да назначи букви за вашите Garmin или SD устройства. Следвайте стъпките от следващата страница за да назначите (разпределите) ръчно буква за вашето устройство.
Всеки път, когато извадя USB-кабела получавам съобщение "Unsafe Removal of Device"	<p>За Windows: Щракнете два пъти върху иконат:  Unplug or Eject от system tray-я (лентата в която се намира часовника). Изберете USB Mass Storage Device и щракнете Stop. Изберете Garmin у-вото и щракнете OK. Вече можете да извадите кабела от züмо-то.</p> <p>За Macintosh: Преместете иконата на устройството в Trash. Иконата Trash се сменя на икона Eject. Вече можете да извадите кабела от züмо-то.</p>

Проблем/Въпрос	Разрешение/Отговор
Как да преименувам моите Garmin устройства в Windows?	<ol style="list-style-type: none"> 1. Отворете My Computer. 2. Изберете устройството, което искате да преименувате. 3. Щракнете с десен бутон, и изберете Rename. 4. Въведете новото име, и натиснете бутона Enter от клавиатурата на вашия компютър.
Как да назнача(определя) букви за моите Garmin устройства в Windows?	<ol style="list-style-type: none"> 1. Изключете вашето züмо. 2. Пъхнете USB кабела в züмо-то и във вашия компютър. Вашето züмо се включва автоматично. 3. Щракнете Start > Settings > Control Panel > Administrative Tools > Computer Management > Storage > Disk Management. 4. Щракнете züмо removable disk drive (вътрешната памет или у-вото на вашата SD карта). Щракнете с десен бутон, и изберете Change Drive Letter and Path. 5. Изберете Edit, изберете буква за устройството от падащия списък, и после щракнете OK.
Вендузата не се закрепя стабилно на предното стъкло	<p>Почистете вендузата и предното стъкло със спирт. Подсушете с чиста и суха кърпа. Монтирайте вендузата както е описано на стр.47.</p>
Показателя за батерията показва грешно	<p>Оставете уреда да изтощи напълно батерията и после я заредете напълно (без да прекъсвате цикъла на зареждане).</p>
Тъч-скрийна не реагира правилно на моите натискания	<p>Калибрирайте екрана. Изключете уреда. Натиснете и задръжте бутона  за около 30-40 секунди докато се появи екрана Calibration. Следвайте инструкциите от екрана.</p>
Телефона/Слушалките ми не се свързват с züмо	<p>Проверете дали полето Bluetooth е в режим Enabled. Уверете се, че вашия телефон е включен и е на по-малко от 10 метра от züмо-то. Идете на www.garmin.com/bluetooth за списък с поддържаните телефони и слушалки.</p>

Българското ръководство на зүмо 500/550 се осигурява за удобство. Ако е необходимо, прочетете Английското ръководство (включено в пакета) относно работата на зүмо 500/550.

GARMIN НЕ СА ОТГОВОРНИ ЗА ТОЧНОСТТА НА БЪЛГАРСКОТО РЪКОВОДСТВО И ОТХВЪРЛЯТ ВСЯКАКВА ОТГОВОРНОСТ ВЪЗНИКВАЩА ОТ УПОВАВАНЕТО ВЪРХУ НЕГО.

За последните софтуерни ъпдейти (не включва карти), моля посетете веб-сайта на Garmin www.garmin.com.



©2006 Garmin Ltd. или нейните филиали

Garmin International, Inc.
1200 East 151st Street, Olathe, Kansas 66062, U.S.A.

Garmin (Europe) Ltd.
Unit 5, The Quadrangle, Abbey Park Industrial Estate, Romsey SO51 9DL,
U.K.

Garmin Corporation
No.68, Jangshu 2nd Road, Shijr, Taipei County, Taiwan

ГЕОТРЕЙД
1000 София, Бул. "Васил Левски" 80А
Тел./Факс: (02) 980-40-04
e-mail: office@geotrade.bg

www.garmin.com